



demtec® 2016



INPOTMACHINE 2016

- Geschikt voor alle teelten, van lichte tot zeer zware potgrond
- Pottenkrans en grondtoevoer met afzonderlijke aandrijving, beide met variabele snelheid frequentie gestuurd
- 2.000 l. grondvoorraad, grondtoevoer met fijninstelling
- capaciteit: standaard van 900 tot 4.000 potten/uur
- potmaten 7-23 cm, snel en gebruiksvriendelijk te veranderen zonder extra toebehoren
- pottenafvoer instelbaar in optimale richting
- centraal verstelbare pottenkrans
- bedieningsknoppen steeds bij de hand (mobiele doos)
- ook dubbelwerkende machines beschikbaar, tot 7.000 potten per uur

REMPOTEUSE 2016

- convenable pour toutes les cultures, pour terreau léger et lourd
- carrousel et élévateur de terreau séparément entraînés, chacun avec vitesse variable par fréquence
- réserve de terreau: 2.000 l., réglage précis de l'alimentation
- capacité standard de 900 à 4.000 pots/heure
- diam. de pots de 7 à 23 cm, changement rapide et convivial sans accessoires supplémentaires
- évacuation des pots réglable dans la direction optimale
- carrousel avec ajustement central de taille de pot
- boutons de service toujours à la main (boîte mobile)
- machine double pots aussi disponible, jusque 7.000 pots par heure

POTTING MACHINE 2016

- suitable for all production, from light to very heavy soil
- potting ring and soilelevator separately driven, each with variable speed frequency drive
- 2.000 l. soil supply, fine-adjustment of soil supply
- standard capacity of 900 to 4.000 pots per hour
- pot sizes 7 – 23 cm, changing is fast and simple without extra appliances
- pot removal adjustable in optimal direction
- central adjustment of potting ring
- control buttons always within reach (mobile box)
- double working machines also available, upto 7.000 pots per hour

TOPFMASCHINE 2016

- Für alle Kulturen geeignet, von lockerer bis zu sehr schwerer Topferde
- Karussell und Torfförderer beide separat gesteuert mit variabler Geschw. Frequenz Steuerung
- 2.000 l. Erdevorrat, Erde-zufuhr mit Feineinstellung
- Standardkapazität von 900 bis 4.000 Töpfe/St.
- Topfabmessungen 7 - 23 cm, rasch und gebrauchsfreundlich zu ändern ohne extra Zubehör
- Topfabfuhr einstellbar in optimaler Richtung
- Zentraleinstellung auf Karussell
- Bedienungsknopf immer in Bereich (mobile Schrank)
- Doppeltwirkende Maschinen auch vorhanden, bis 7.000 Töpfe/St.

demaitere
INTERNATIONAL

Roeselaarsestraat 171, B-8890 Moorslede, Belgium
Tel. +32 (0)51/77.70.36 • Fax +32 (0)51/77.11.13
E-mail: info@demtec.eu.com

demtec 2016

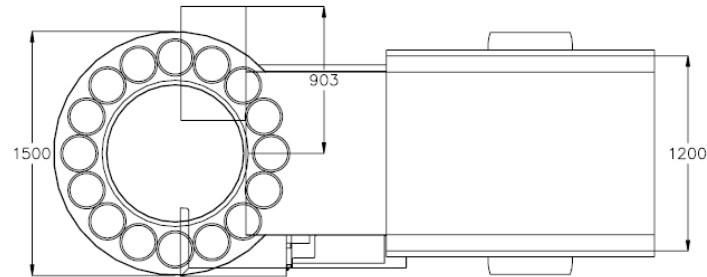
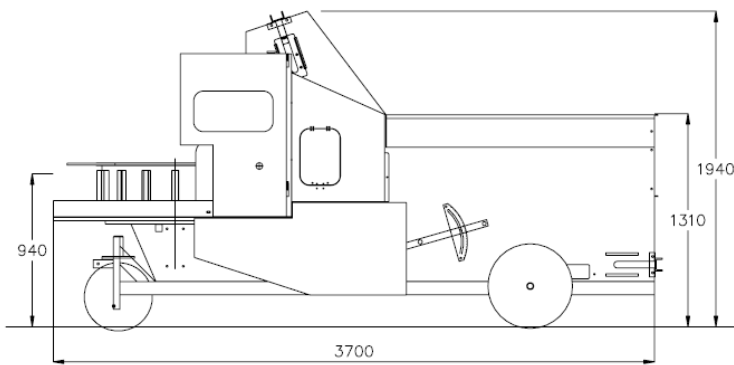

pneumatic pot destacker



mechanical pot destacker

INPOTMACHINE 2016	REMPOTEUSE 2016	POTTING MACHINE 2016	TOPFMASCHINE 2016
potmaten: 7 – 23 cm	dimensions de pots: 7 – 23 cm	pot dimensions: 7 – 23 cm	Abmessungen Topfe: 7 – 23 cm
pot types: ronde / vierkant	types de pots: ronde / carré	pot types: round / square	Type Topfe: Rund / Ecktöpfe
aantal pothouders: 16	nombre de supports de pots: 16	number of pot holders: 16	Anzahl Topfhältern: 16
capaciteit: 900 – 4000 pl./u.	capacité: 900 – 4000 pl./h.	capacity: 900 – 4000 pl./h.	Kapazität: 900 – 4000 T./S.
grondvoorraad: 2 000 liter	réserve de terreau: 2 000 litres	soil supply: 2 000 liters	Erdevorrat: 2 000 Liter
breedte bak: 1,25 meter	largeur bac à terreau: 1,25 mètre	width soil supply: 1,25 meter	Breite Behälter: 1,25 Meter
motor opvoer: 1,5 kW 1500 T/M	moteur élévatrice: 1,5 kW 1500 T/M	motor elevator: 1,5 kW 1500 RPM	Verstellgetriebe: 1,5 kW 1500 U/M
motor rotonde: 1,5 kW 1500 T/M	moteur rotonde: 1,5 kW 1500 T/M	motor potting ring: 1,5 kW 1500 RPM	Motor Karussell: 1,5 kW 1500 U/M
motor boorunit: 0,37 kW 1500 T/M	moteur foret: 0,37 kW 1500 T/M	drill motor: 0,37 kW 1500 RPM	Motor des Bohrers: 0,37 kW 1500 U/M
elektrische voeding: 3 x 400 V of 3 x 240 V	alimentation électrique: 3 x 400 V ou 3 x 240 V	electricity: 3 x 400 V or 3 x 240 V	Elektrizität: 3 x 400 V oder 3 x 240 V

Ten gevolge van voortdurend onderzoek, zijn wij niet verantwoordelijk voor veranderingen in deze informatie.
Due to continuous research, we are not responsible for changes in this information.