



demtec®

NM 89



**POTTENPERS
NM 89**

- Best presterende mobiele perspotmachine
- Persbreedte: 30 cm (35-60 cm)
- Geschikt voor persen en zaaien tegen hoge snelheden (tot 100 T/M)
- Mogelijkheid tot zeer langzaam persen voor doorlopend verspenen
- Gebruiksvriendelijk door goede toegankelijkheid van de matrijs, vlotte omschakeling naar andere persblokafmetingen
- 10 mogelijke persblokafmetingen
- Toebehoren:
 - zaaitoestellen
 - zandstrooier
 - granulaatstrooier
 - broeskabine
 - diverse opties mogelijk voor speciale toepassingen

**PRESSE-MOTTES
NM 89**

- La machine la plus performante
- Largeur utile: 30 cm (35-60 cm)
- Convenable pour le pressage et le semis à grande vitesse (jusqu'à 100 C/M)
- Possibilité de pressage lent pour repiquage
- Conviviale en raison de la bonne accessibilité de la matrice, changement rapide vers autres dimensions des mottes
- 10 types de mottes
- Accessoires:
 - semeurs
 - épandeur de sable
 - épandeur d'engrais
 - cabine d'arrosage
 - diverses options pour applications spéciales

**SOIL BLOCKER
NM 89**

- Best-performing mobile soil blocker
- Working width: 30 cm (35-60 cm)
- Suitable for pressing and sowing at high speeds (up to 100 RPM)
- Possibility of very slowly pressing for continuous planting
- User-friendly with good access to the die, quick changing to other soil block dimensions
- 10 possible soil block dimensions
- Accessories:
 - seeders
 - sand spreader
 - granulate spreader
 - sprinkler cabin
 - various options available for special applications

**TOPFBALLENPRESSE
NM 89**

- Mobile Topfballenpresse mit optimaler Leistung
- Arbeitsbreite: 30 cm (35-60 cm)
- Geeignet zum Pressen und Säen mit hohen Geschwindigkeiten (bis zu 100UPM)
- Sehr langsames Pressen für durchlaufendes Pikieren möglich
- Gebrauchsfreundlich weil leicht zugängliche Matrize, flottes Umschalten auf andere Topfballenabmessungen möglich
- Zubehör:
 - Säegerate
 - Sandstreuer
 - Granulatstreuer
 - Brausekabine
 - Verschiedene Optionen für spezielle Anwendungsgebiete

demaitere

INTERNATIONAL

Roeselaarsestraat 171, B-8890 Moorslede, Belgium
Tel. +32 (0)51/77.70.36 • Fax +32 (0)51/77.11.13
E-mail: info@demtec.eu.com

demtec NM 89

POTTENPERS NM 89	PRESSE-MOTTES NM 89	SOIL BLOCKER NM 89	TOPFBALLENPRESSE NM 89
werkhoogte: 0,70 m	hauteur de travail: 0,70 m	working height: 0,70 m	Arbeitshöhe: 0,70 m
motor: vaste snelheid: 0,37 kW - 1500 T/M variator: 0,75 kW - 1500 T/M	moteur: vitesse fixe: 0,37 kW - 1500 T/M vitesse variable: 0,75 kW - 1500 T/M	motor: fixed speed: 0,37 kW - 1500 RPM motorvariator: 0,75 kW - 1500 RPM	Motor: feste Geschwindigkeit: 0,37 kW - 1500 U/M Motorvariator: 0,75 kW - 1500 U/M
elektrische voeding: 3 x 400 V of 3 x 240 V	alimentation électrique: 3 x 400 V ou 3 x 240 V	electricity: 3 x 400 V or 3 x 240 V	Elektrizität: 3 x 400 V oder 3 x 240 V

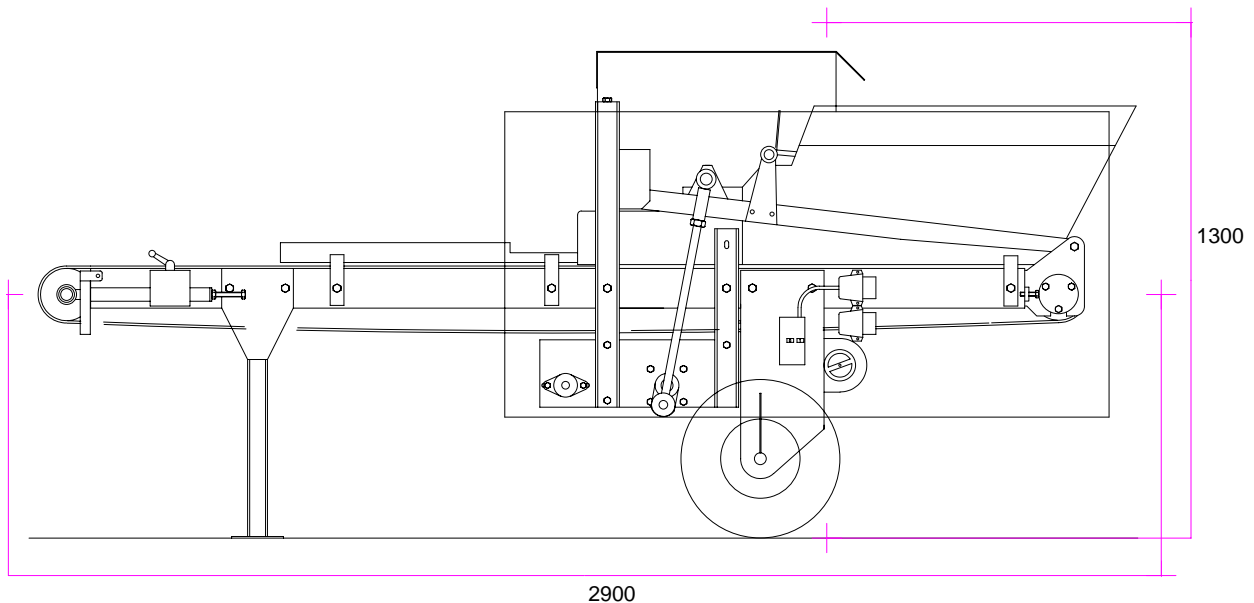

CAPACITEIT/U. - AANTAL PERSBLOKKEN PER UUR – BANDBREEDTE 30 CM
CAPACITE/H. – NOMBRE DE MOTTES PAR HEURE – LARGEUR TAPIS 30 CM
CAPACITY/H. – NUMBER OF BLOCKS PER HOUR – BELT WIDTH 30 CM
KAPAZITÄT/S. – ANZAHL TOPFE PER STUNDE – BAND BREITE 30 CM

MATRIJS MATRICE DIE MATRIZE	VASTE SNELHEID VITESSE FIXE FIXED SPEED FESTE GESCHWINDIGKEIT	RIEMVARIATOR / VARIATEUR / MOTORVARIATOR / VARIOMOTOR			
		15 – 75 RPM		22 – 100 RPM	
		MIN	MAX	MIN	MAX
12 bl. / 2,5 cm	18 720	10 800	54 000	15 840	72 000
11 bl. / 2,75 cm	17 160	9 900	49 500	14 520	66 000
10 bl. / 3 cm	15 600	9 000	45 000	13 200	60 000
9 bl. / 3,3 cm	14 040	8 100	40 500	11 880	54 000
8 bl. / 3,75 cm	12 480	7 200	36 000	10 560	48 000
7 bl. / 4,28 cm	10 920	6 300	31 500	9 240	42 000
6 bl. / 5 cm	9 360	5 400	27 000	7 920	36 000
5 bl. / 6 cm	7 800	4 500	22 500	6 600	30 000
4 bl. / 7,5 cm	6 240	3 600	18 000	5 280	24 000
3 bl. / 10 cm	4 680	2 700	13 500	3 960	18 000

Ten gevolge van voortdurend onderzoek, zijn wij niet verantwoordelijk voor veranderingen in deze informatie.
 Due to continuous research, we are not responsible for changes in this information.